

MhouseKit GD0

Installazioni comode e veloci in qualunque garage.



Confezione per automatizzare un portone sezionale fino 3,7 m di larghezza e 2,4 m di altezza o basculante a molle o a contrappesi* fino a 3,5 m di larghezza e 2,8 m di altezza.

* con accessorio GA1.

Per installazioni veloci in qualunque spazio, con testa orientabile a 180°.

Disponibile anche nella versione StartKit completa di un motore GD0 e di un trasmettitore TX4.

Affidabilità e silenziosità:

parti meccaniche in metallo, trazione a cinghia con robusta anima in acciaio, guida in acciaio zincato super resistente (3 pezzi da 1 m).

Potente luce di cortesia temporizzata: 21 W.

Niente attese davanti al garage:

solo 18 secondi per aprire o chiudere. (in condizioni di installazione ottimale, per un portone sezionale di 2,5 m di altezza).

Grande sicurezza con i collegamenti in bassa tensione (24 V), gli accessori di sicurezza e l'encoder magnetico: rilevamento automatico degli ostacoli con soglia di intervento più sensibile grazie alla **mappatura della forza lungo tutto il percorso.**

Autoprogrammazione: GD0

calcola automaticamente i parametri di funzionamento più adatti ad ogni portone.

Sistema di autodiagnostica

che individua e segnala immediatamente eventuali errori nei collegamenti o malfunzionamenti.

Scheda di comando incorporata con ricevitore integrato

- 2 velocità
- Chiusura automatica temporizzata e regolabile
- Inserimento di nuovi trasmettitori (fino a 150)
- Apertura parziale
- Regolazione del tempo di pausa
- Regolazione della sensibilità agli ostacoli
- Riconoscimento automatico dei dispositivi di sicurezza NC-NA-8,2 KOhm quando installati.

Sblocco manuale per azionare manualmente il portone in mancanza di tensione.



Ogni Kit GD0 contiene:

1 GD0 Motoriduttore elettromeccanico 24 V con centrale e ricevitore 433,92 MHz a codice variabile integrati, trazione a cinghia su guida in acciaio zincato, sblocco d'emergenza.

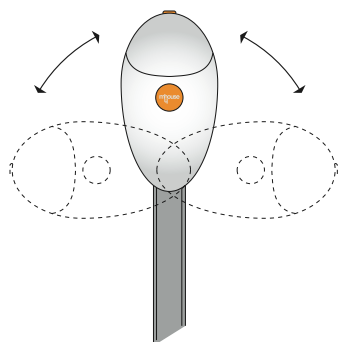

2 TX4 Trasmettitori 433,92 MHz, 4 tasti a codice variabile.



Accessori:

GA1 Braccio oscillante con scorrimento a cuscinetti.
Obbligatorio per porte basculanti a contrappesi.



GU1 Kit per sblocco dall'esterno con cordino in acciaio.



PH0 Coppia di fotocellule autosincronizzate da parete.



KS1 Selettore a chiave a due posizioni (open/stop) con coppia di chiavi metalliche.



DS1 Tastiera 13 tasti a codice programmabile via radio.



FL1 Lampeggiante orientabile con antenna incorporata.



Caratteristiche imballo

Dimensioni imballo (mm)	1.033x245x188
Peso imballo (kg)	14,90
Peso imballo StartKit (kg)	14,50
Pallettizzazione (pz)	15
Codice EAN	8032595790679
Codice EAN StartKit	8032595790709

Caratteristiche tecniche motoriduttore GD0

Alimentazione (Vac)	230
Potenza (W)	200
Spinta (N)	550
Velocità (m/secondo)	0,08 ÷ 0,14
Corsa (mm)	2500
Grado di protezione (IP)	40
Peso (kg)	3
Certificazione	CE



Il contenuto della confezione può variare: consultate sempre il venditore.

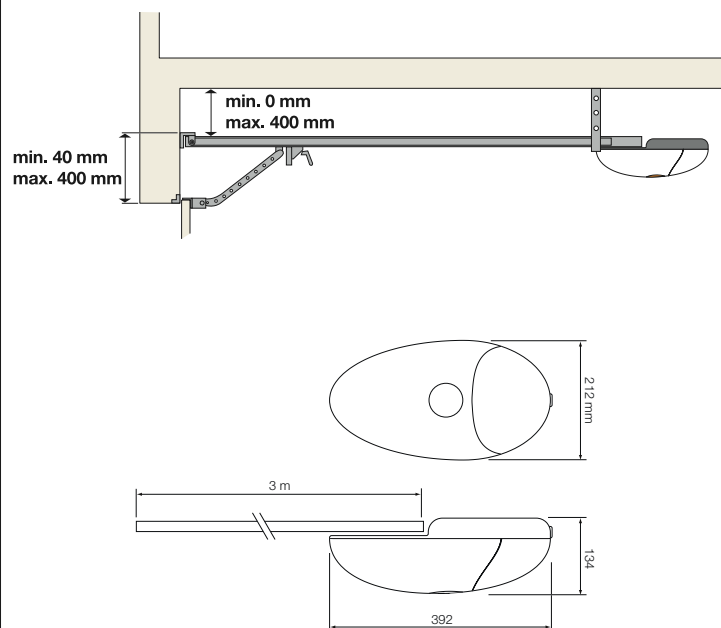

Per informazioni aggiornate e complete, consultare sempre il manuale tecnico del prodotto.